

“Арабский скакун”

Автор: Роберт Ланг (США)

Это одна из последних моделей Роберта Ланга прислана специально для читателей “Сибиряка”. Год Вороного Коня, всё-таки, поэтому, если вы не успели обзавестись талисманом - случай представился. 73 этапа и горячий Арабский Жеребец порадует вас своими грациозными формами. Новичкам не советую браться за эту головоломку - возможны травмы, а впрочем - делайте что хотите, возможно в результате вместо коня в ваших руках окажется что-то поинтересней!

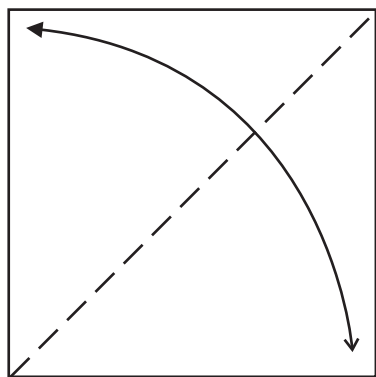

1 Возьмите большой квадрат (со стороной не меньше 25 см.) и перегните его по диагонали

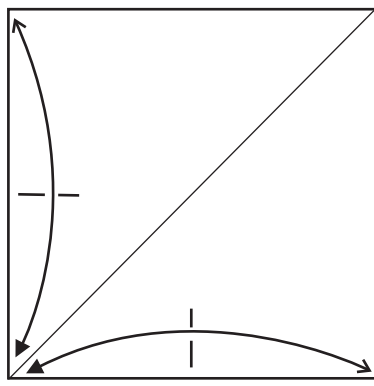

2 Перегните две стороны квадрата посередине

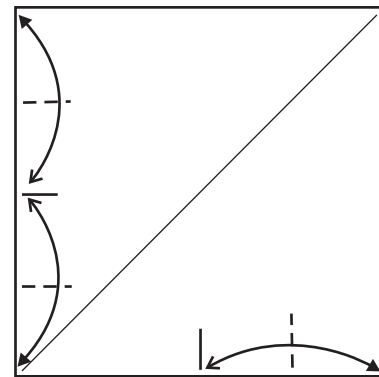

3 Сделайте ещё три “насечки” на сторонах

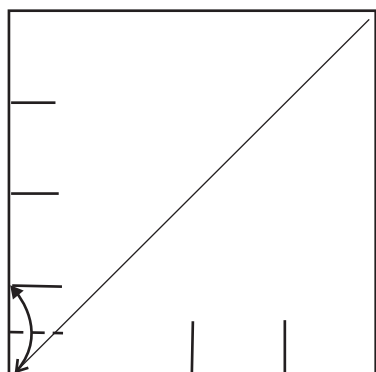

4 Ещё одна “насечка”

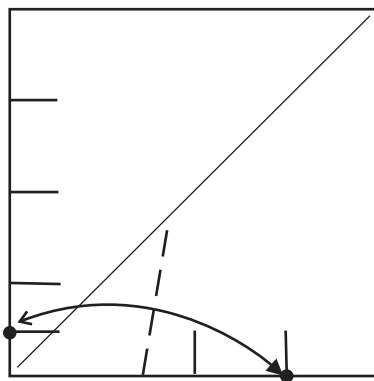

5 Перегните квадрат так, чтобы линия сгиба проходила между отмеченными точками

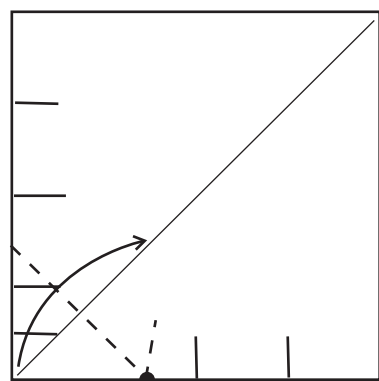

6 Согните угол квадрата вверх вдоль диагонали, так чтобы линия сгиба проходила через “насечку”, сделанную в предыдущем шаге

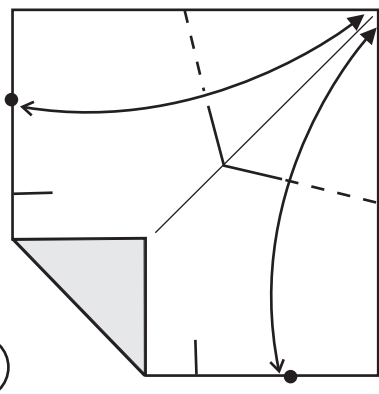

7 Согните верхний правый угол к указанным точкам и сделайте “насечку” на верхней и правой сторонах квадрата

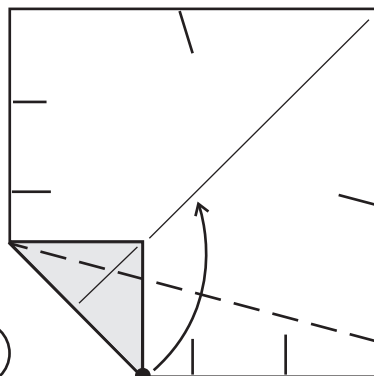

8 Согните нижний угол вверх так, чтобы он совпал с диагональю

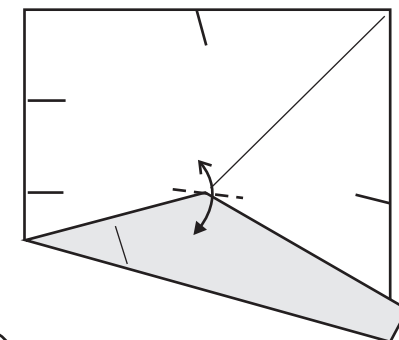

9 Сделайте “насечку” через точку, около угла, касающегося диагонали

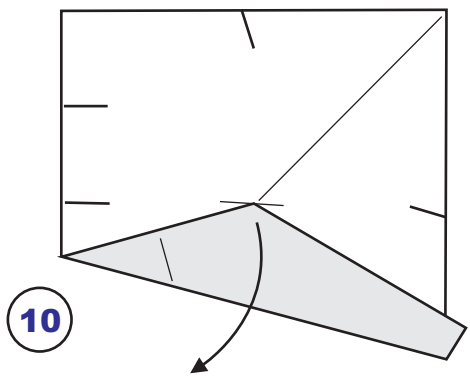

10

Отогните слой бумаги

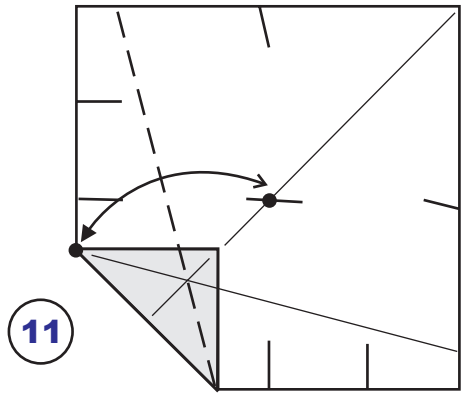

11

Согните угол к отмеченной точке, и отогните

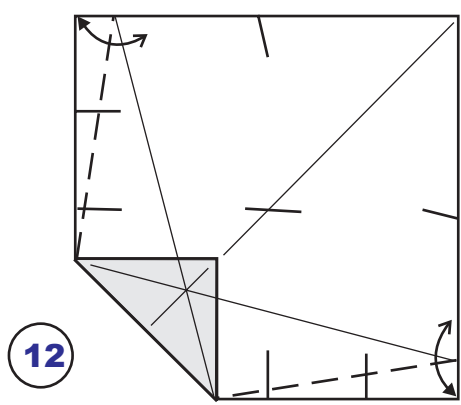

12

Наметим линии

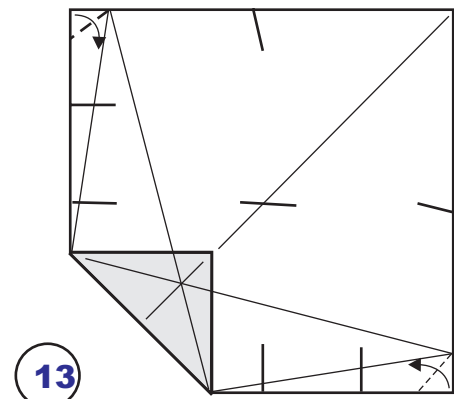

13

Сложите уголки к линиям, которые вы только что наметили

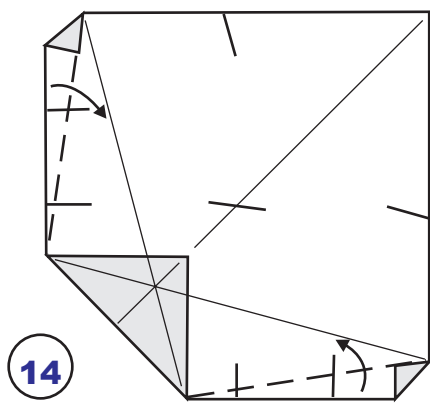

14

Снова сделайте сгибы, которые вы делали в шаге 12

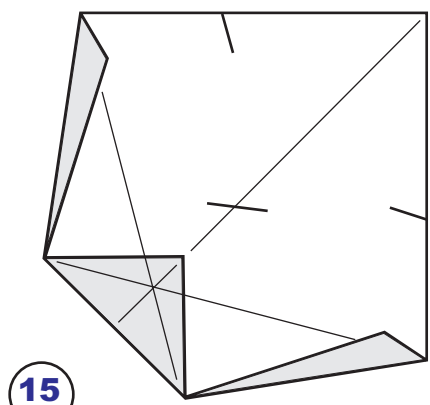

15

Проверьте результат и переверните фигуру на другую сторону

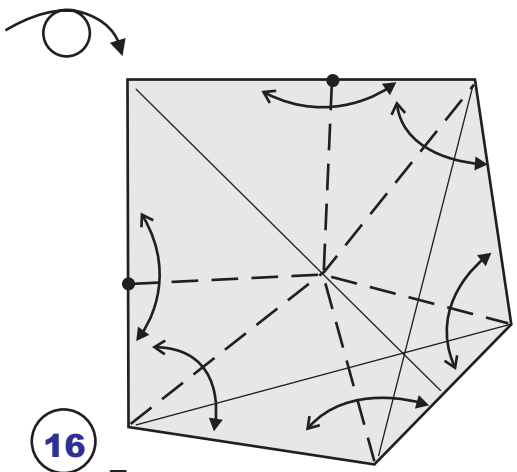

16

Перегните складку по указанным линиям. Все сгибы сходятся к диагонали в точке, отмеченной в шаге 9

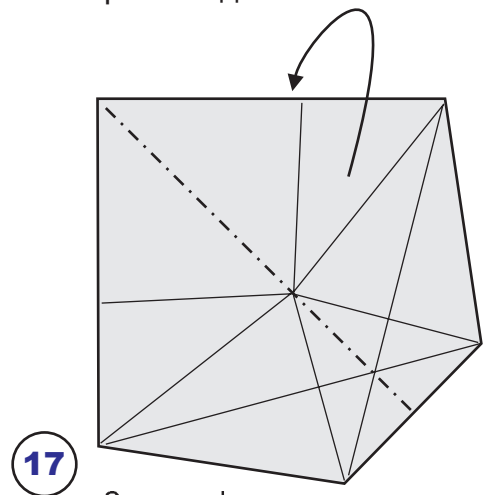

17

Согните фигуру по диагонали "горой"

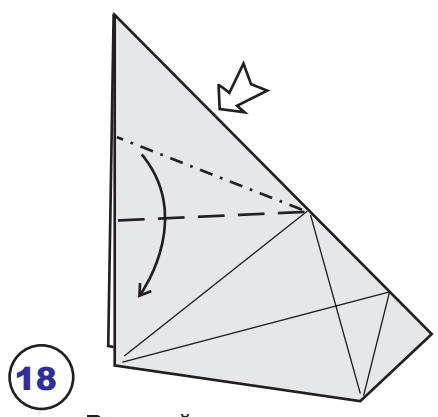

18

Раскройте симметрично карман. Глубинная складка проходит по уже намеченной линии

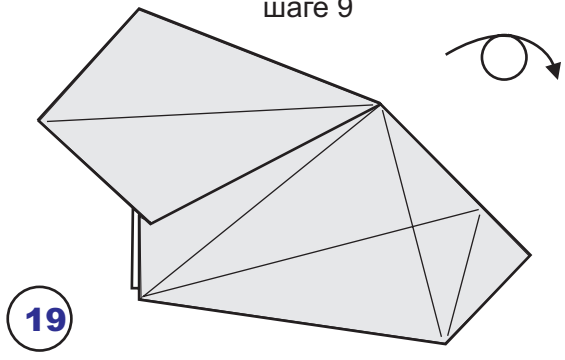

19

Проверьте, что получилось и переверните фигуру, при этом повернув её на 90 градусов

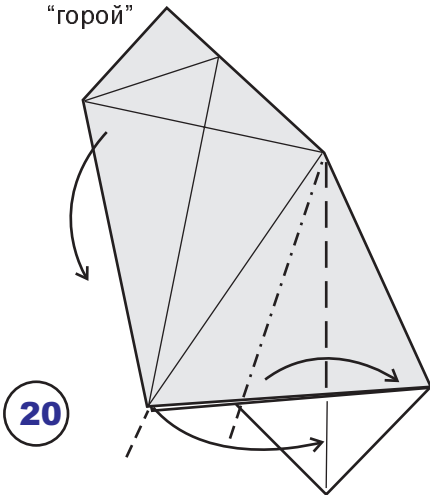

20

Сдвиньте слои так, чтобы два угла угла совпали с вертикальной линией

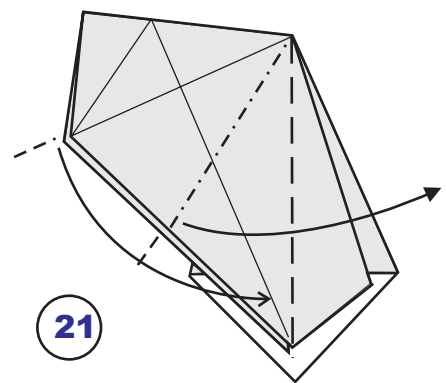

21

Ещё раз сдвиньте слои, чтобы следующие два угла коснулись верикали

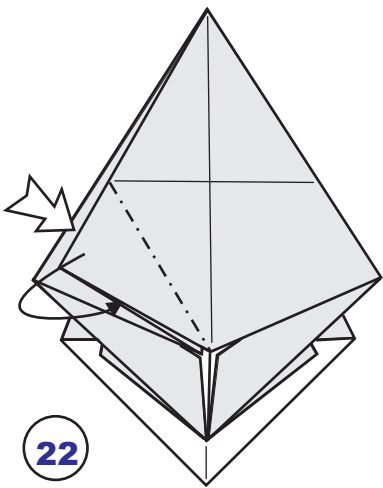

22

Вогните угол внутрь по намеченной линии

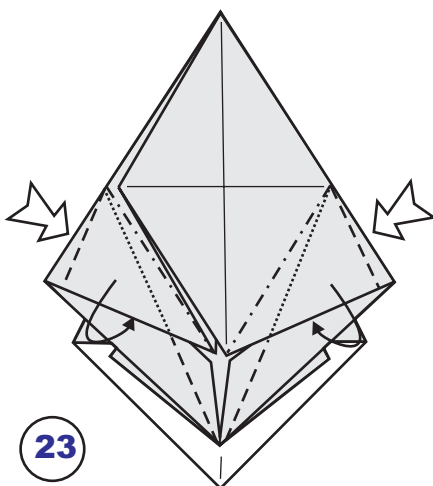

23

Вогните углы на обеих сторонах

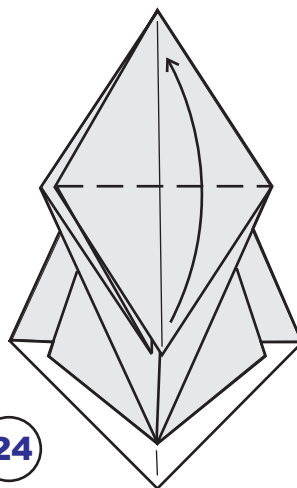

24

Согните верхний слой вверх

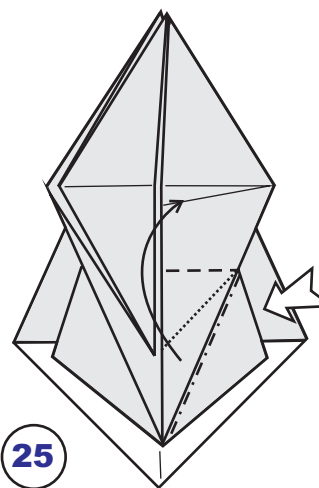

25

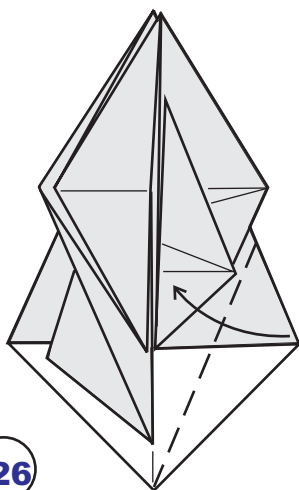

26

Согните правый угол к середине

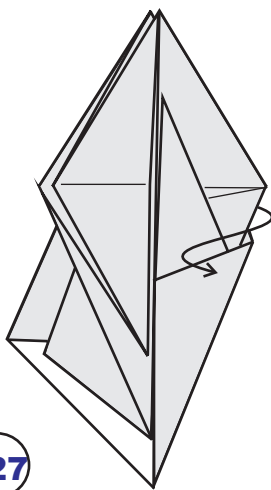

27

Переместите закрытые слои вперед

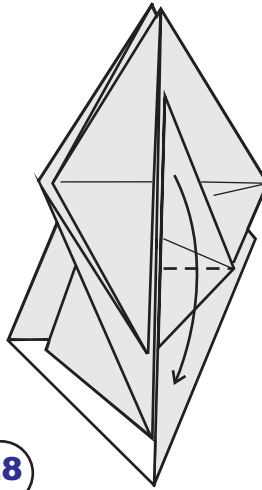

28

Отогните один слой вниз

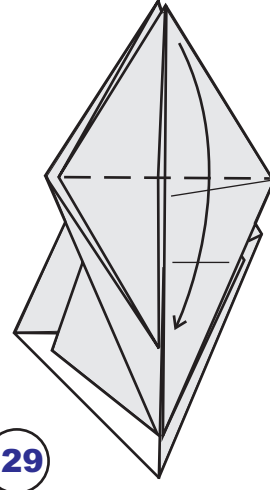

29

Отогните следующий слой

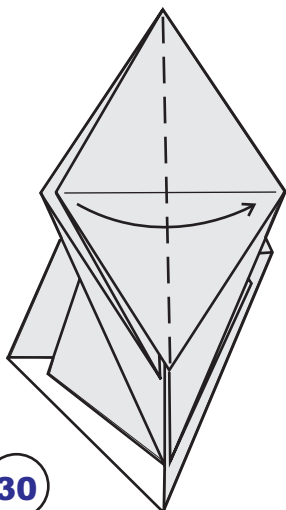

30

Перелистните один слой слева направо

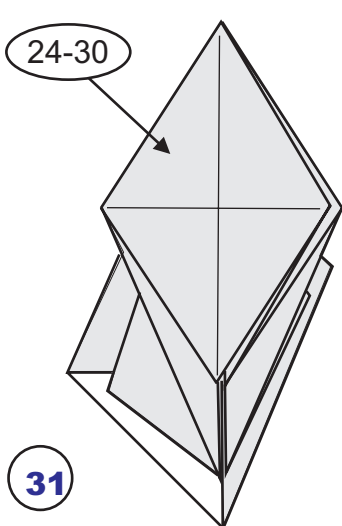

31

Повторите шаги 24-30 слева

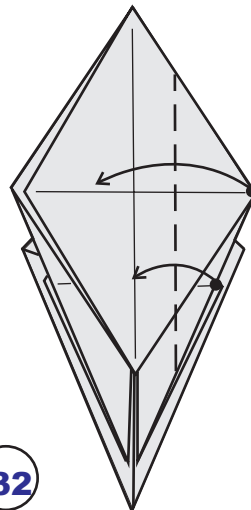

32

Согните два угла каждый к указанной линии

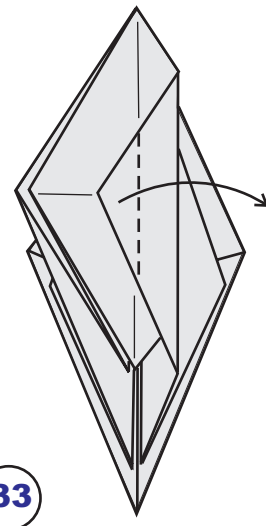

33

Отогните уголок обратно вдоль вертикальной складки

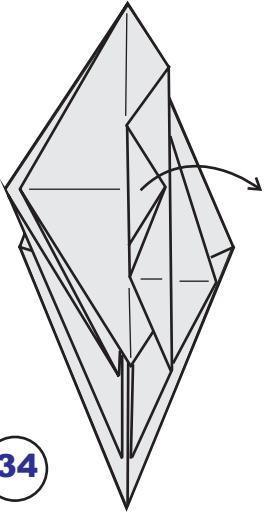

34

Разверните складку

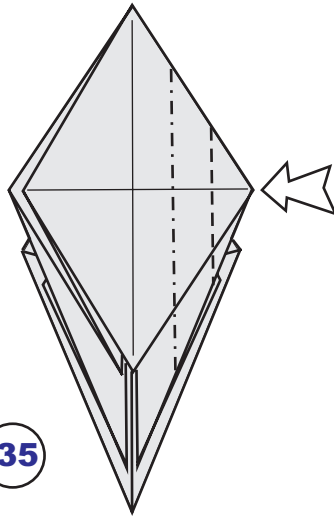

35

Вогните правую часть фигуры загогом по намеченным линиям, при этом нужно будет практически полностью раскрыть складку

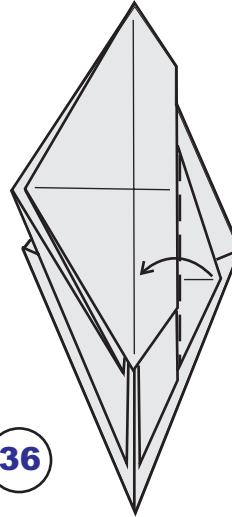

36

Согните следующий слой вверх

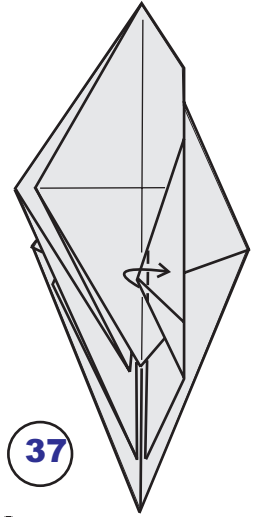

37

Отгните уголок вправо вдоль вертикальной линии, потом разверните всю складку

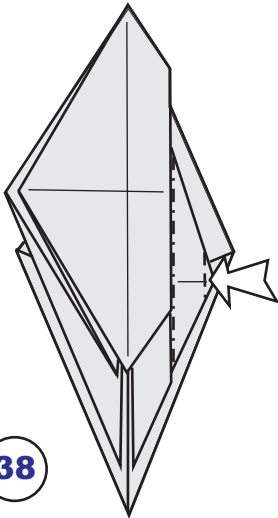

38

...и повторите операцию в духе шага 35

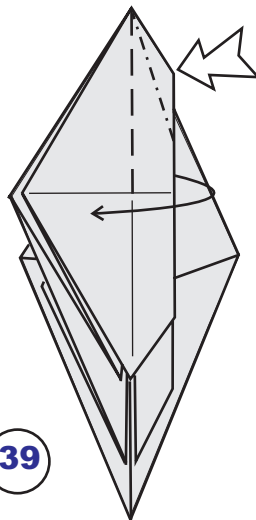

39

Отгните верхний слой, при этом расправится складка в верхней части фигуры

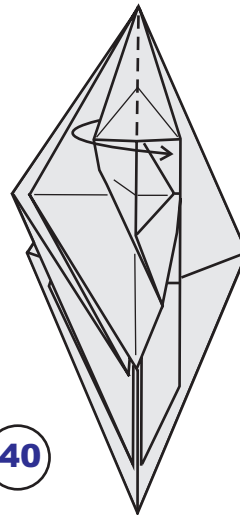

40

Закройте складку

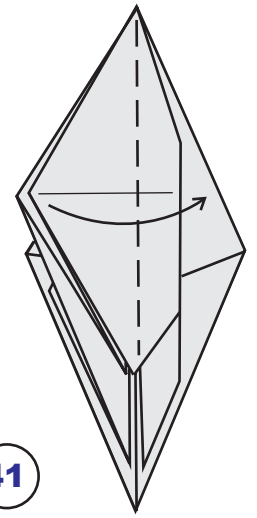

41

Перелистните слой слева направо

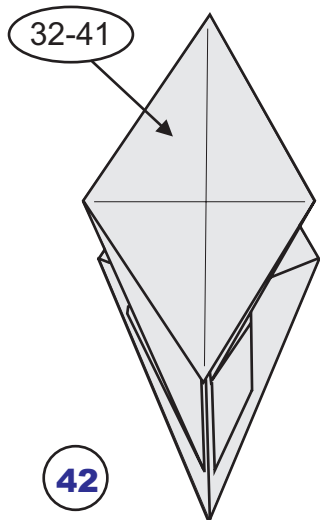

42

Повторите операции 32-41 слева

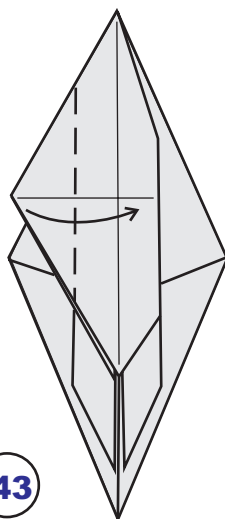

43

Согните оставшийся слой вправо вдоль нижней складки

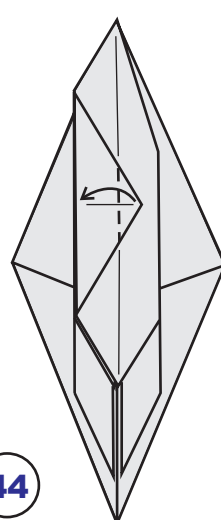

44

Отгните уголок и раскройте складку

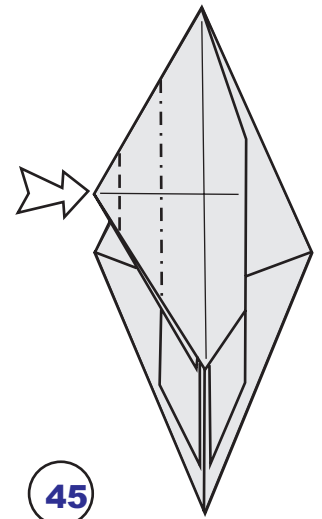

45

Вогните и выгните складку, используя намеченные линии, как вы это уже делали ранее

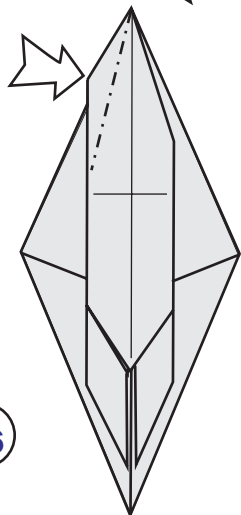

46

Вогните внутрь угол, как вы это делали в шаге 39

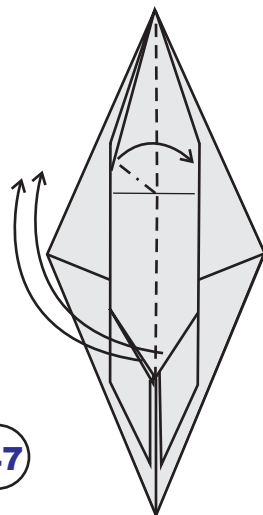

47

Разверните слои в верхней части фигуры, одновременно поднимая два угла вверх, перпендикулярно к плоскости фигуры

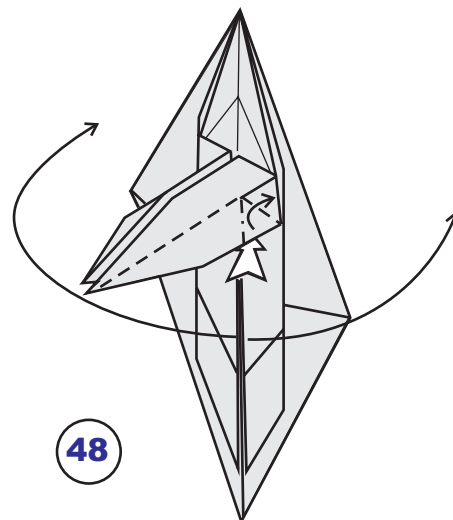

48

Согните пополам сегменты, затем отогните в разные стороны

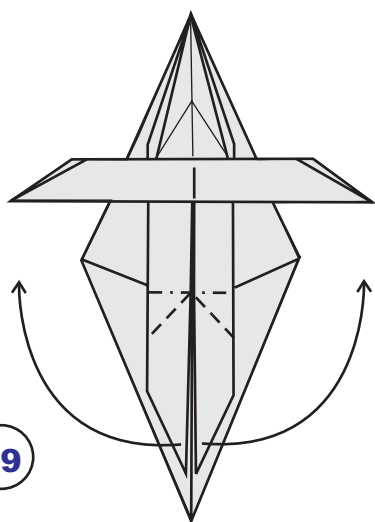

49

Отогните вторую пару сегментов в разные стороны

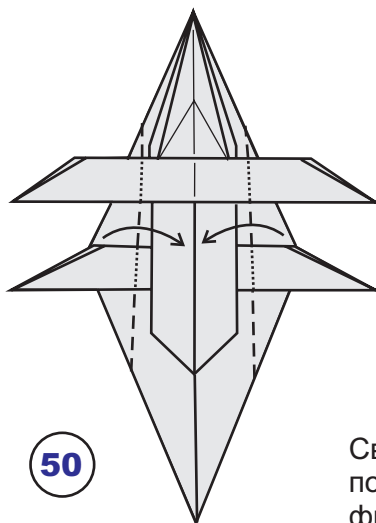

50

Согните произвольно боковые стороны к середине

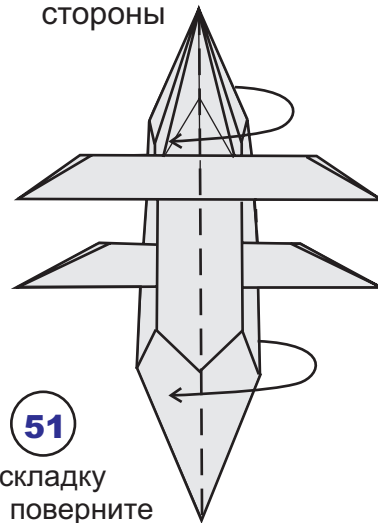

51

Сверните складку пополам и поверните фигуру на 90 градусов против часовой стрелки

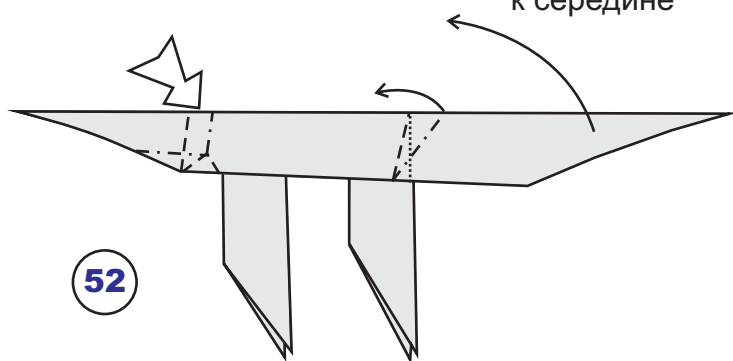

52

Отогните шею и сформируйте складку для хвоста

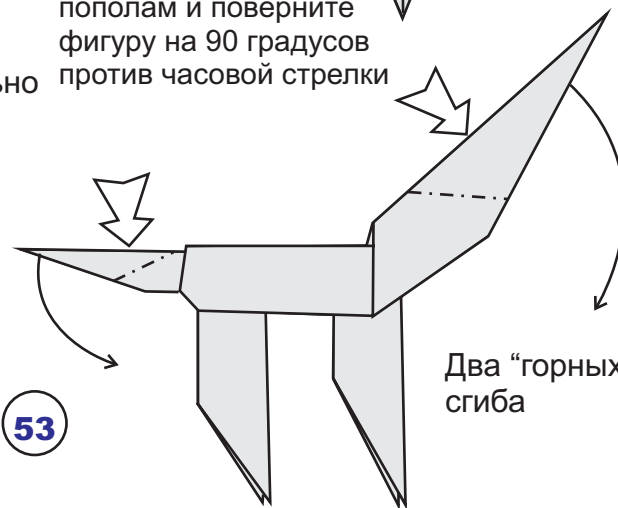

53

Два "горных" сгиба

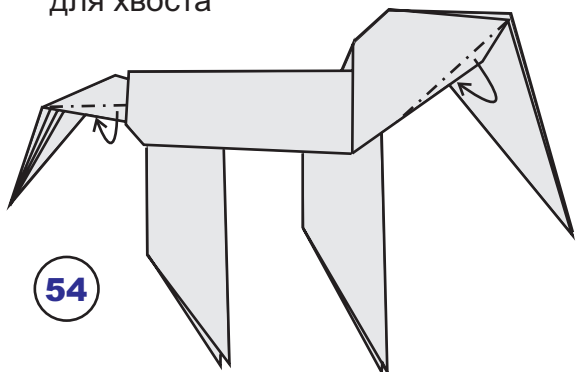

54

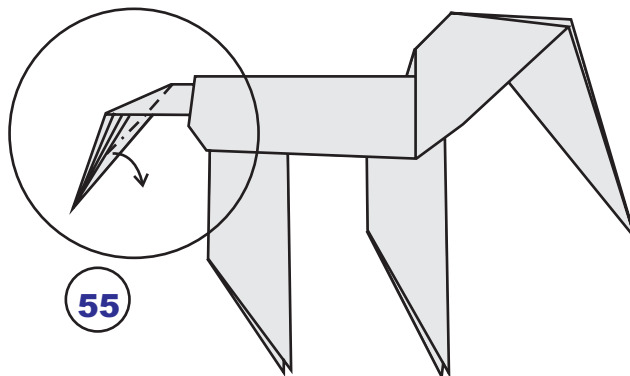

55

Вытяните один слой вниз

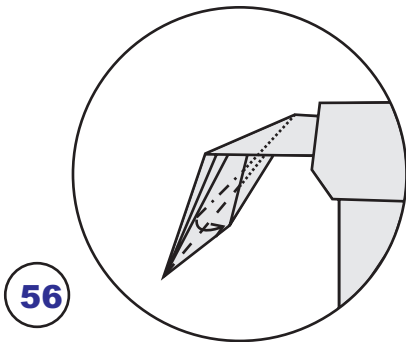

56

Вытяните ещё один слой

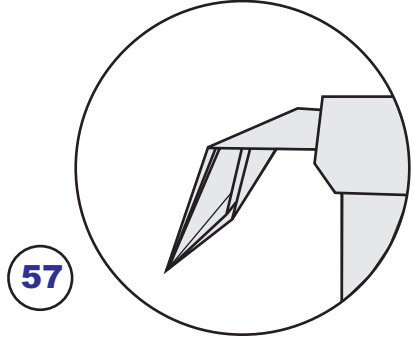

57

Повторите ту же операцию дважды

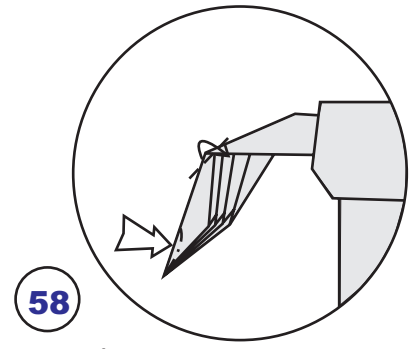

58

Глубинная складка вверх
Изогните кончик хвоста

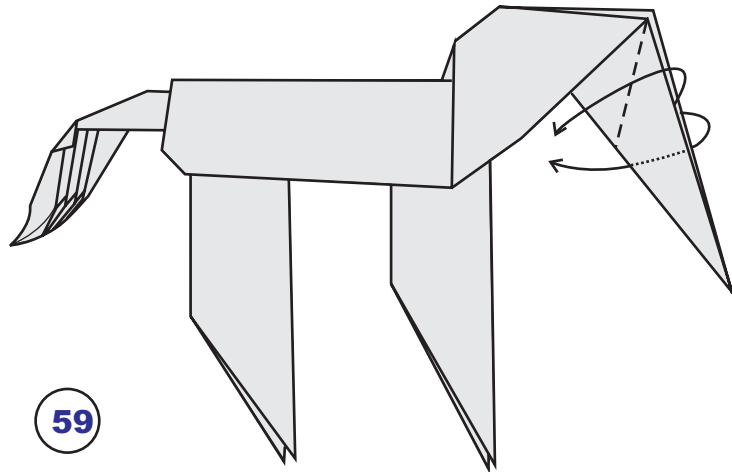

59

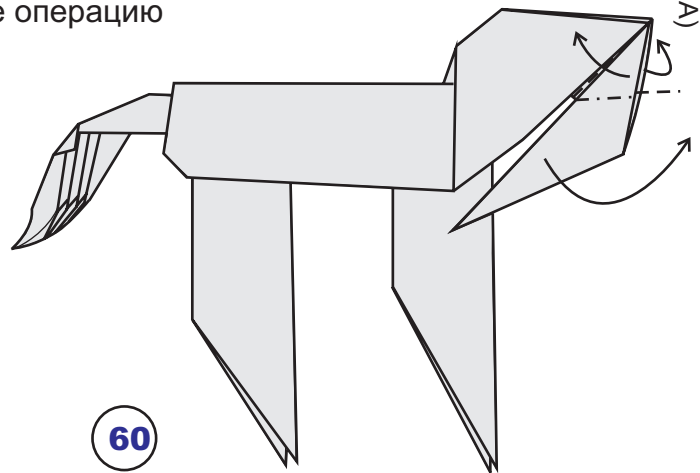

60

Поднимите правую часть фигуры
вверх, формируя основу головы

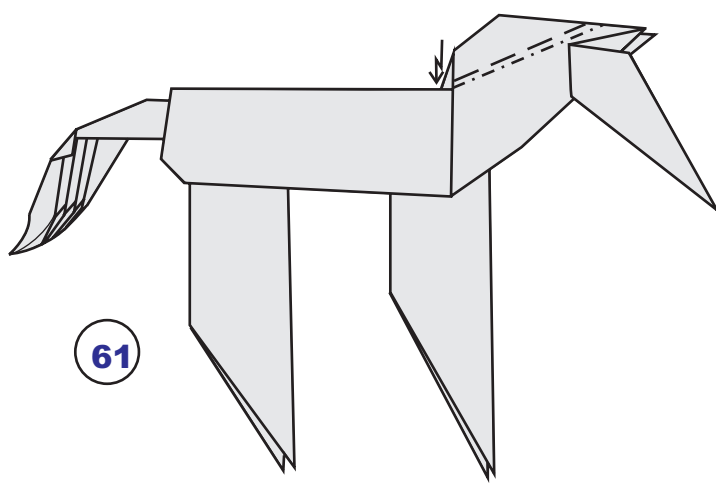

61

Обычный зигзаг для гривы

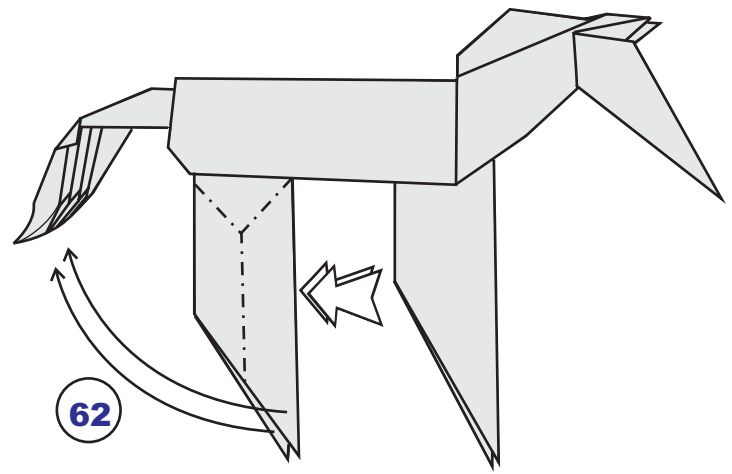

62

Дважды сложите "ухо кролика"

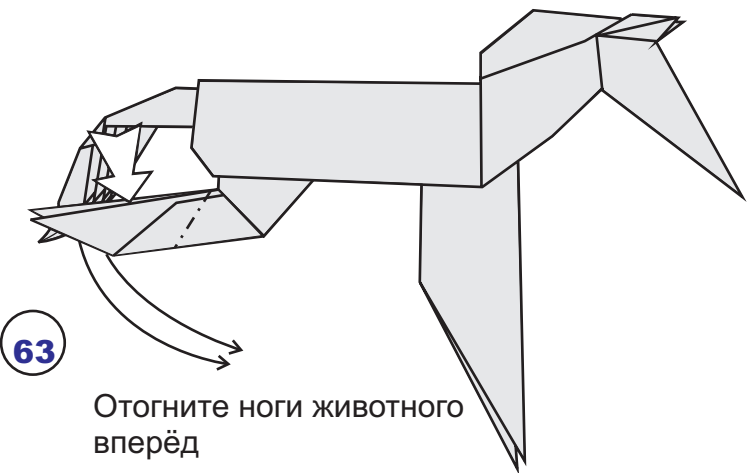

63

Отогните ноги животного
вперёд

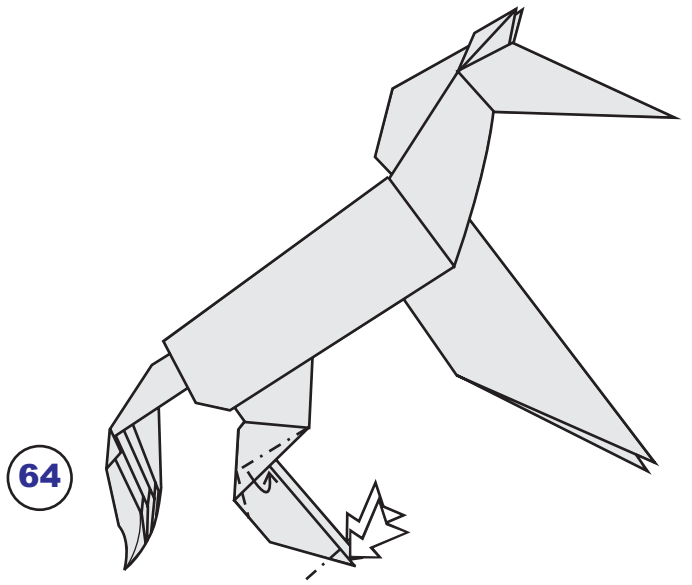

64

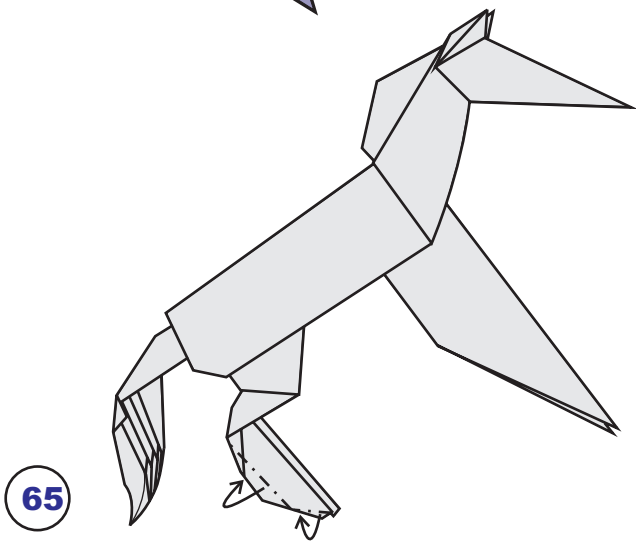

65

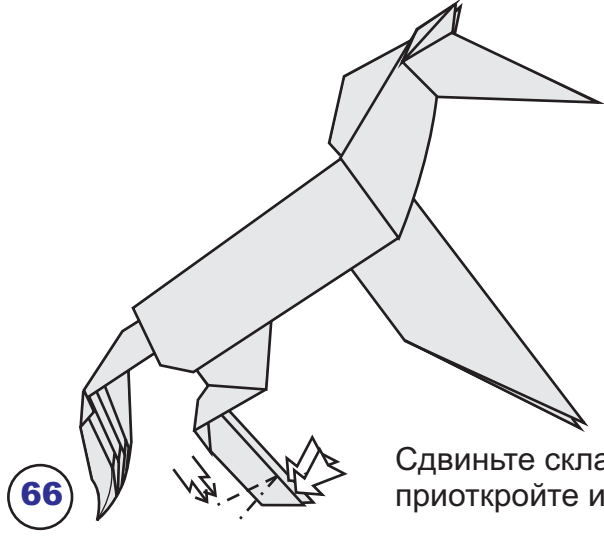

66

Сдвиньте складки и приоткройте из внизу

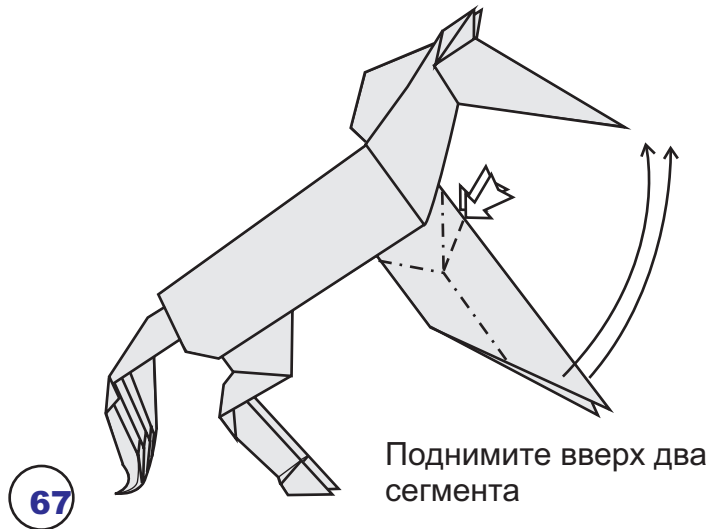

67

Поднимите вверх два сегмента

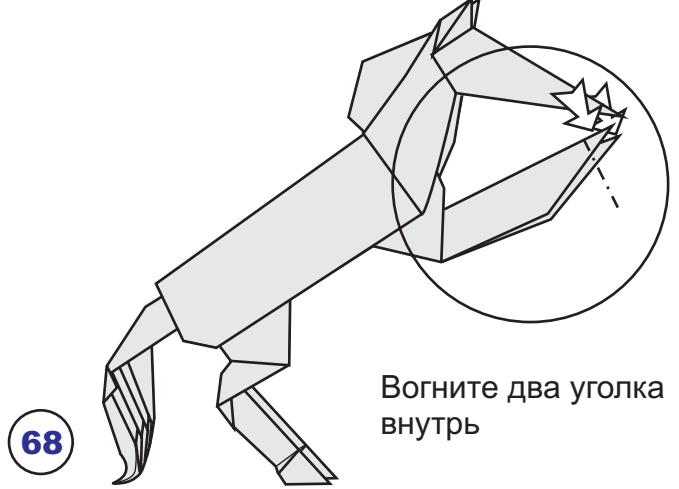

68

Вогните два уголка внутрь

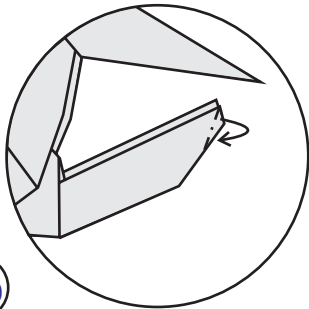

69

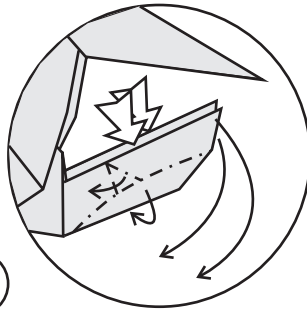

70

Складывайте по всем указанным линиям одновременно

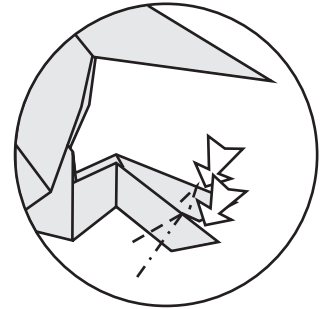

71

Вторая пара копыт абсолютно идентична первой!

Сдвиньте складки по бокам. Доведите до конца складывание головы коня. Горными и глубинными складками сформируйте гриву.



72

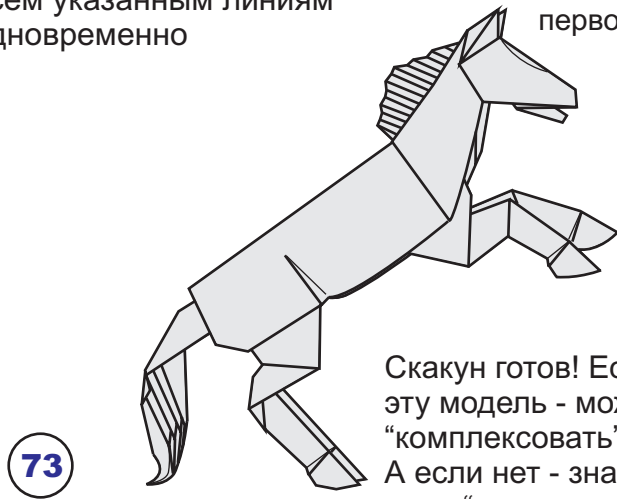

73

Скакун готов! Если вы осилили эту модель - можете "комплексовать" и дальше. А если нет - значит, вам ещё рано "комплексовать"!

“Мумия фараона”

Автор: Анита Барбор (США)

Эта модель - отличный пример дизайнерского решения: всего несколько произвольных складок позволяют достичь весьма реалистичного эффекта. Согласны? Для изготовления аккуратно завёрнутых останков священной особы вам понадобится белый квадрат со стороной не больше 15 см. Впрочем, это может быть и прямоугольник.

Start with a square (or rectangle) of white paper. Fold 7 or 8 thin pleats across the paper, changing the angles and the distances apart. Leave a gap for the neck at X. Bring the paper to about 65% of its original height. Contrive to make the top and bottom edges about parallel by the last pleat.

①

② M+F the sides.

③ Flip model over.

④ VF softly.

⑤ Pull on this flap to spread the pleats and curve the edges. Flatten. Repeat 4+5 on right.

NOTE: if model in drawings seems to change from step to step, it is intentional.

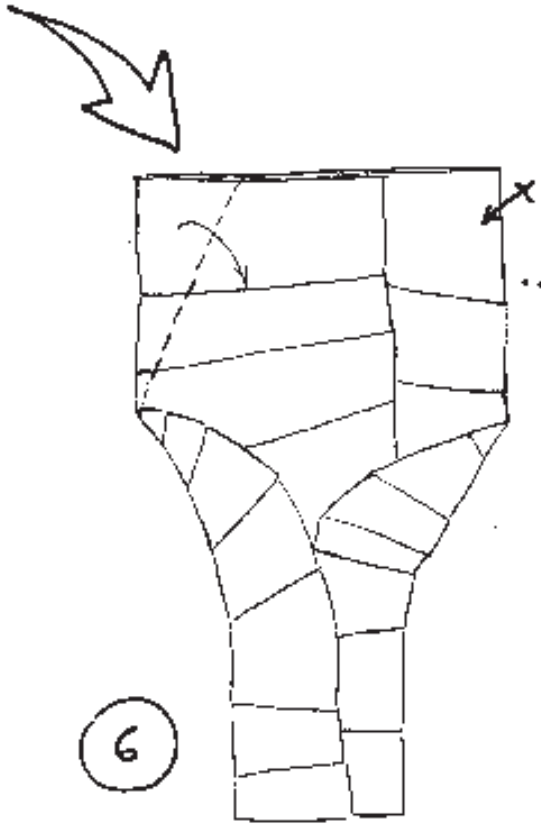

6

VF softly and curve out as in step 5; repeat on right.

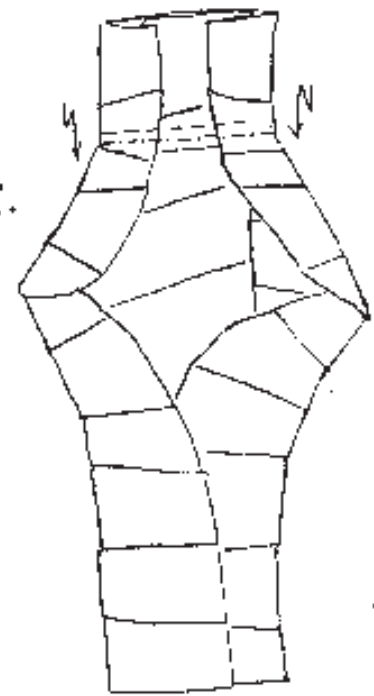

7 Pleat neck.

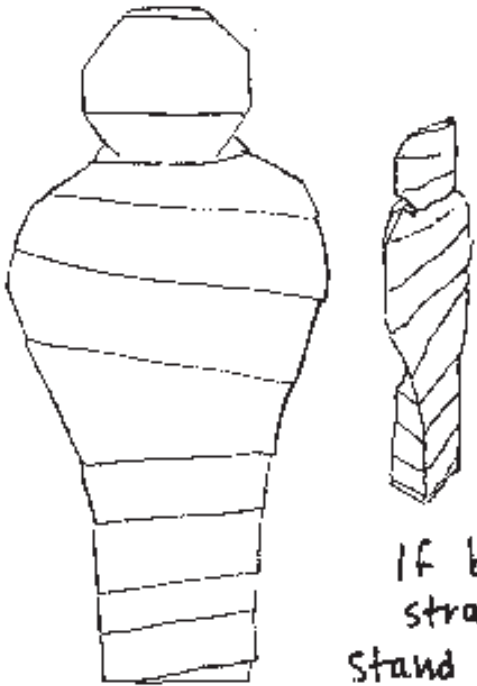

8 a) IRF;
b) VF;
c) VF.
Repeat on right

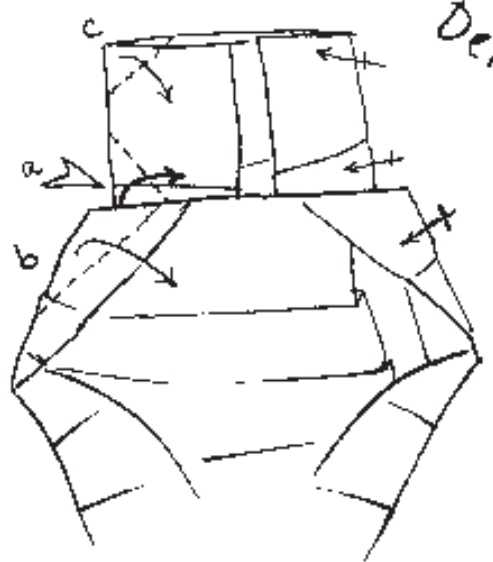

Detail

If bottom edge is straight, mummy will stand by pulling step 5's flaps out behind.

The mummy is variable in all its steps.

AUB

“Венера Каменного Века” Автор: Анита Барбор (США)

STONE AGE VENUS

Use a square of brown or gray textured paper. 6" paper yields a 4½" tall model.
Fold a snug fish base (i.e. no gaps.)



AFB

12
17
99

1) Fold a small rabbit ear on the tip of each small flap.

2) Enlarged view of step 1. (small flaps only shown.)

3) Result.

4) VF both small flaps down.

5) Pleat behind. Note that the MtF touches the apex of existing creases.

6) a) Pleat so MtF rests on folded edge.
b) Pre-crease + sink tip into model.

7) a) IRF; repeat on right.
b) VF top edge.

8) VF top edge down & flip model over to the back.

9) VF, while squashing corners.

10) Result. (enlarged detail.) Repeat maneuver on the right. (Note: pre-creasing the bisected angle first may help.)

Stone Age Venus,
p. 2

11

a) Bring lower tip up to folded edge (dot to dot) + pinch.
b) VF a shallow vee, bringing flap upright (i.e., perpendicular to plane of model.)

12

Spread the layers of the upright flap out to the sides and VF them down. Push down at X and flatten flap, forming a tuck down the middle.

13

Turn model over + unfold steps 11 + 12.

14

Note creases. Pinch up the MFFs shown + refold all nearby existing creases except the middle vertical.

15

a) VF top edge once more.
b) Curve this band slightly back and flip model over.

16

a) VF both sides.
b) VF.

17

a) VF both sides.
b) VF.

18

VF and flip model over.

Result.

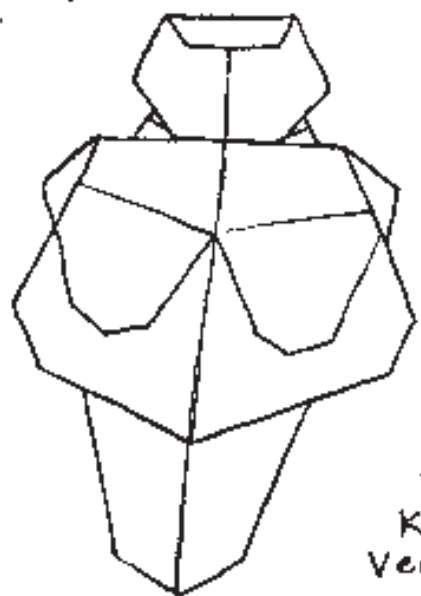

The stone carving known as the Venus of Willendorf.